

**Modell: Konfiskatkühler für 2 handelsübliche Mülltonnen à 120 oder 240 L
 AKE 2452, steckerfertig**

CATERING LINE
Abfallkühler

Gehäuse komplett aus CNS 18/10. Isolierung Polyurethan, 60mm isoliert, FCKW- und HFCKW-frei. Mit isoliertem CNS-Boden zum Aufstellen auf ebenen, in waage ausgeführten Böden. Tür mit Magneträhmendichtung und Türschloss. In der oberen Decke 2 seitlich aufklappbare, isolierte Deckel, mit Zollverschluss.

In die Rückwand eingeschäumtes, korrosionsbeständiges Verdampfersystem mit integrierter Tauwasser-Sammelrinne, oberhalb ein Ventilator. Seitlich **rechts** angebautes Maschinenfach, hinten geschlossen mit eingebautem steckerfertigen Kühlaggregat mit Kältemittel R 134a und luftgekühltem, ventilatorbelüfteten Kondensator. Tauwasserverdunstung.

Elektronische Regelung Dixell XR70CX mit Digitalanzeige hinter der Maschinenfachblende eingebaut (optional mit Bedienung von vorne). Kompressor mit Ölsumpfheizung beständig gegen Umgebungstemperaturen von bis zu -25°C. Umluftsystem für +2/+12°C. Kälteleistung 412W bei -10°C VT, 230V/50Hz. Nennaufnahme 400W.

Abmessungen/BxTxH: 1.700x900x1.253 mm

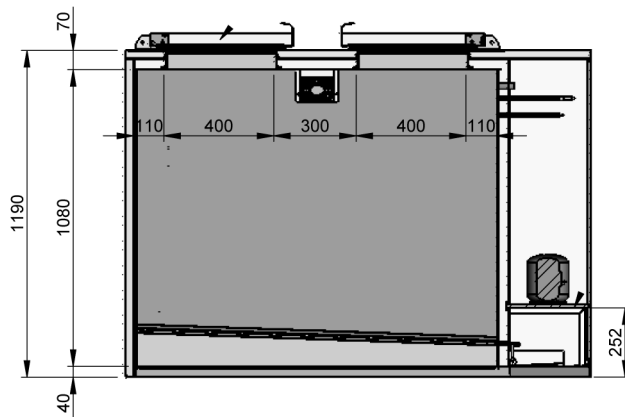

Steckerfertig

Steckdose 230 V, 50 Hz
 750 mm von OKFF,
 150 mm von rechts

