

**Modell: Konfiskatkühler für 2 handelsübliche Mülltonnen à 120 oder 240 L AKO 2452, für Zentralanschluss**

**CATERING LINE**  
**Abfallkühler**

Gehäuse komplett aus CNS 18/10. Isolierung Polyurethan, 60mm isoliert, FCKW- und HFCKW-frei. Mit isoliertem CNS-Boden zum Aufstellen auf ebenen, in waage ausgeführten Böden. Tür mit Magnetrahmendichtung und Türschloss. In der oberen Decke 2 seitlich aufklappbare, isolierte Deckel, mit Zollverschluss.

In die Rückwand eingeschäumtes, korrosionsbeständiges Verdampfersystem mit integrierter Tauwasser-Sammelrinne, oberhalb ein Ventilator. Seitlich **rechts** angebautes Installationsfach, hinten geschlossen. Komplett vorinstalliert für Zentralanschluss mit eingebautem Expansions- und Magnetventil für R 134a. Tauwasserverdunstung. Elektronische Regelung Dixell XR70CX mit Digitalanzeige hinter der Maschinenfachblende eingebaut (optional mit Bedienung von vorne). Kompressor mit Ölsumpfheizung beständig gegen Umgebungstemperaturen von bis zu -25°C. Umluftsystem für +2/+12°C. Kälteleistung 412W bei -10°C VT, 230V/50Hz. Nennaufnahme 130W.

Abmessungen/BxTxH: 1.700x900x1.253 mm

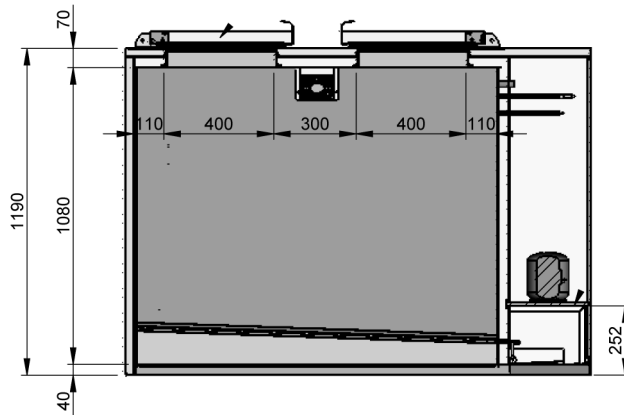

**Zentralanschluss**

**Steckdose für TW-Verdunstung**  
 230V, 50Hz, 750 mm von OKFF,  
 150 mm von rechts

**Flüssigkeitsleitung** Ø 6 mm

**Saugleitung** Ø 10 mm, isoliert,  
 450 mm von OKFF, 80 mm von rechts

**TW-Anschluss** 150 mm von OKFF

