

**Modell:** KTS 7220-660 Umluft-Kühltisch GN 1/1  
 Steckerfertig

**SMART-LINE**  
 Kühl- und Tiefkühlische

**Beschreibung:**

4-türig. Türen mit gekanteten CNS-Griffleisten, ohne Schlösser (Optional). Je Tür 1 Paar U-Profile und 1 Drahtrost GN 1/1, rilsaniert. Innen und außen CNS 18/10 mit gerundeten Ecken und Kanten. Inhalt 352 L netto. Mit verstellbaren CNS-Füße 150 mm, Temperaturbereich 0°/+8°C. Isolierung 60 mm PU, FCKW- u. HFCKW-frei. Beschichteter Lamellenverdampfer mit Umluft im Innenraum. Rechts Maschinenfach (optional links - bitte bei der Bestellung angeben!) mit luftgekühlten Kälteaggregat bis +40°C UT (Klimaklasse 5), automatischer Abtauung mit Umluft und Tauwasserverdunstung. Kältemittel R290 (GWP 3) - Kälteleistung 499 W - Energieeffizienzklasse B (701 kWh p.a.). Anschluss 230 V 50 Hz. Elektronische Regelung mit digitaler Anzeige, Hauptschalter.  
 Abmessung: B 2200 x T 691 x H 810 mm

**Bild:**



**Zeichnungen:**

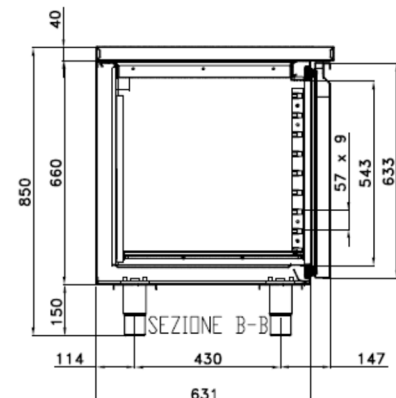
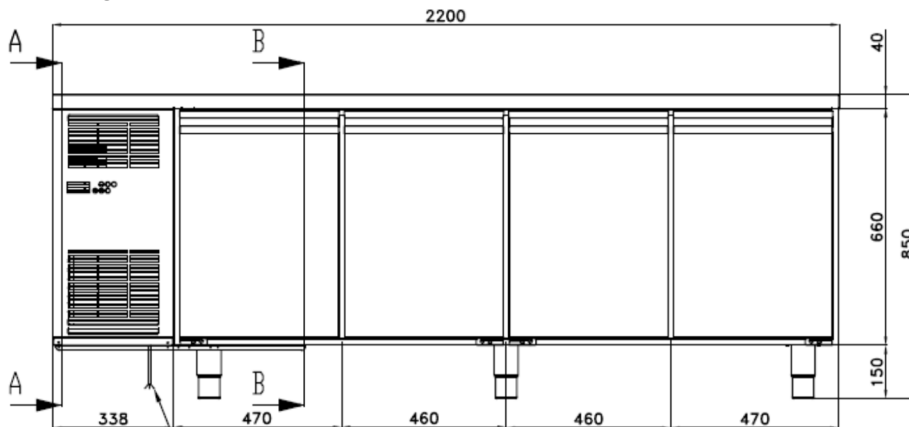

Tauwasserablauf und Elektroanschluss:  
 150 mm OKK – mittig nach unten im Maschinenfach